

使用上の注意

■はんだ付け

1. 基本設計

推奨ランドパターン (実装面)

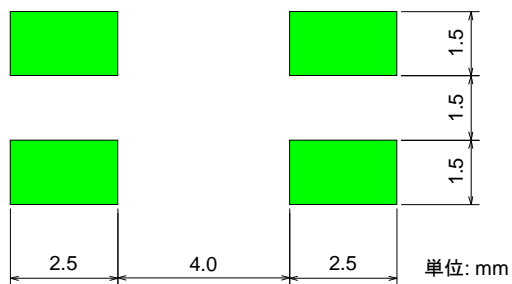

2. はんだ付け上の一般的注意

はんだ付けは下記の温度パターンを参考に行ってください。
260°C10秒以上の加熱は行わないでください。
内部の接合部が軟化し、短絡、開放、ケースのずれなどが発生する可能性があります。
当部品は鉛フリーはんだ対応品種です。

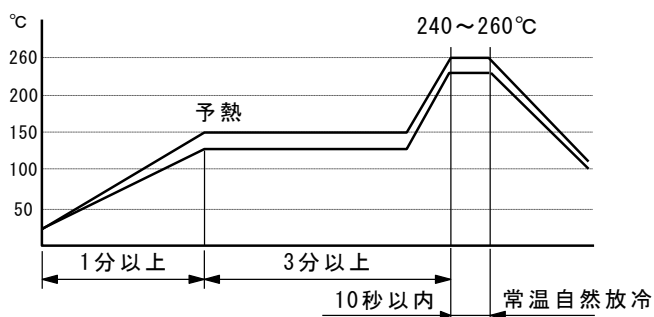

3. テーピング

テープ寸法(テープ材質:プラスチック)

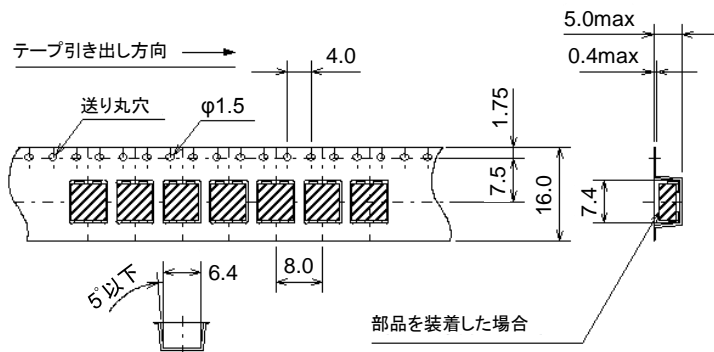

■包装数量

タイプ	包装数量	
テーピング	1,000個 / リール	
トレイ	最小単位	100個
	最大入数	1,000個